

USO DE CARRETILLAS

LOGO

DESCARGA EN MUELLES

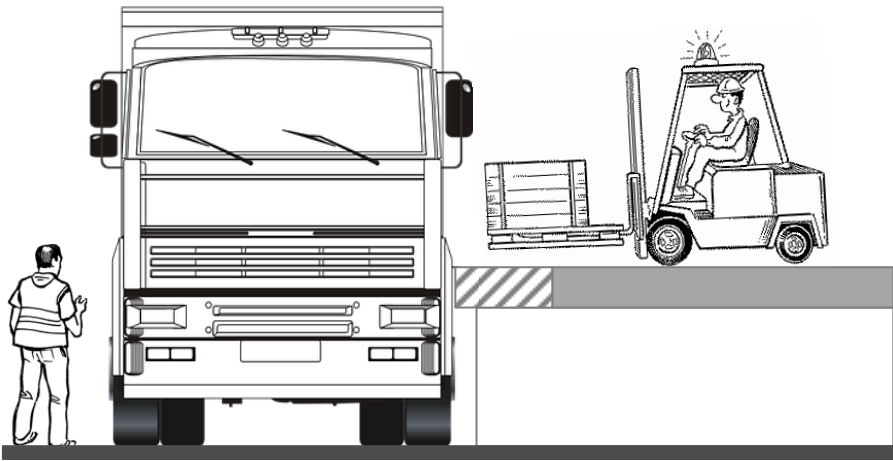

El camión debe encontrarse parado y con las ruedas calzadas.

El conductor del camión debe ubicarse fuera de la cabina con las llaves en la mano.

La circulación de la carretilla hacia el interior del contenedor del camión debe ser lo más llana posible y, en caso necesario, se debe colocar una rampa segura.

El carretillero debe hacer sonar el claxon al moverse por el muelle y en las entradas del contenedor, para asegurarse de que no hay nadie en el interior.

El girofaro y el avisador acústico de marcha atrás deben estar activados.

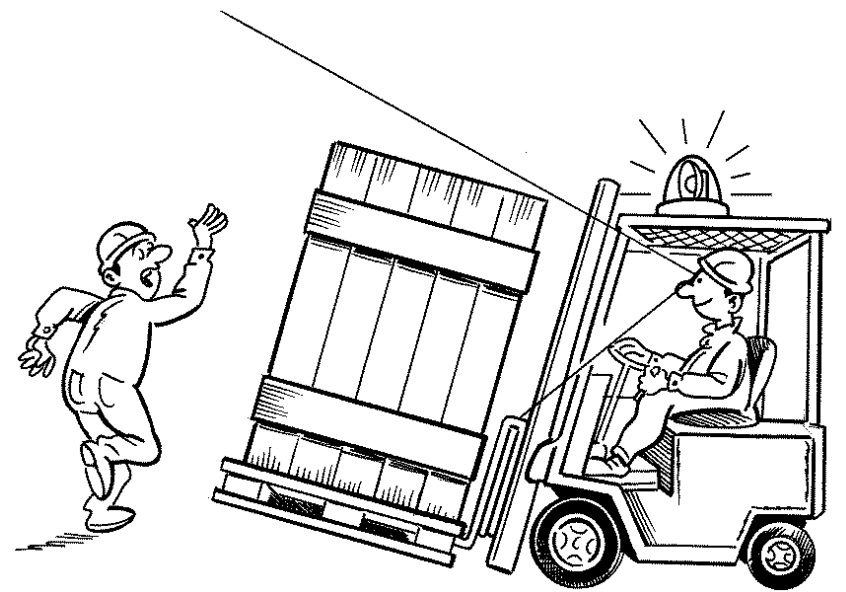

En caso de transportar en la carretilla cargas de gran envergadura que dificulten la visibilidad, guiar al carretillero para que pueda entrar con seguridad en el interior del contenedor.

